

PIANI PUNTO R12

Deckenanbau / Ceiling mounted

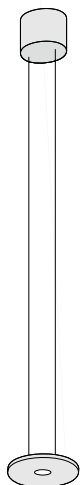

Teile / Parts

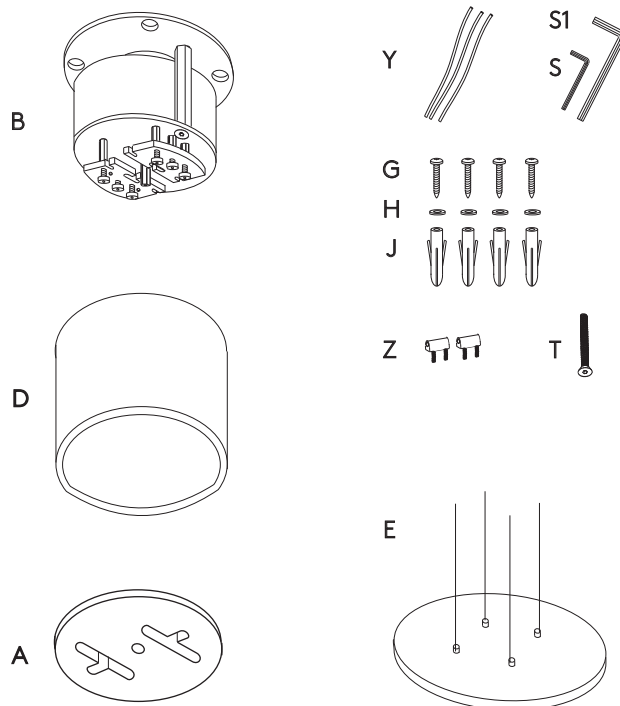

Technische Daten / Technical Data:

Anschlussspannung/ Supply Voltage: 230-250V / 50-60Hz

Leuchtmittel/ Light Source: LED

Systemleistung/ Power: ca. 12,5W

Pflegehinweis:

Zur Reinigung und Pflege des Leuchtenkörpers empfehlen wir, diesen mit einem weichen, nicht fusselnden Tuch ohne Druck zu behandeln. Grobe Verschmutzungen können mit handelsüblichem Spiritus oder Glasreiniger beseitigt werden.

Care instructions:

For cleaning and care of the luminaire body, we recommend to treat it with a soft, non-fuzzing cloth without pressure. Coarse dirt can be removed with standard spirit or glass cleaner.

!!!Die Leuchtmittel bitte nicht eigenständig wechseln. Bei Bedarf wenden Sie sich bitte an den Hersteller!!!
Nur autorisiertes Fachpersonal darf die Montage und Inbetriebnahme der Leuchte/n unter Berücksichtigung dieser Montageanleitung und aller für den jeweiligen Anwendungsbereich geltenden Normen und Vorschriften durchführen. Dieses Qualitätsprodukt wurde mit Sorgfalt hergestellt und verpackt. Sollte sich dennoch ein Grund zur Beanstandung ergeben, so wenden Sie sich bitte an den Fachhändler, bei dem Sie das Produkt erworben haben. Muss das Produkt zur Reparatur eingeschickt werden, benutzen Sie bitte ausschließlich die Originalverpackung und fügen Sie bitte unbedingt diesen Garantieschein bei. Ohne Originalverpackung und Garantieschein kann eine eventuelle Garantie für das Produkt nicht übernommen werden. Bei Bedarf können Sie die entsprechende Verpackung bei uns beziehen. (Stand: April 2010)

!!!Please do not change the bulbs independently. If necessary, please contact the manufacturer!!!

Mounting and commissioning of the luminaire/s may only be performed by authorized personnel, in accordance with this mounting instructions and any standards and regulations applicable to the respective area of application. This quality product has been manufactured and packed with great care. Should there still be reason for complaint, please contact the retailer where you purchased the product. If the product has to be sent in for repairs, please only use the original box and always include this guarantee note in the box. We cannot assume any guarantee for the product without the original box and the guarantee note. If necessary, you can purchase the corresponding box from us (as of April 2010).

WWW.BYOK.LIGHTING

MontagePIANI PUNTOR12assembly

BYOK GMBH Industriestrasse 17, 25462 Rellingen

Montageanleitung /

Mounting Instruction

PIANI PUNTO R12

1

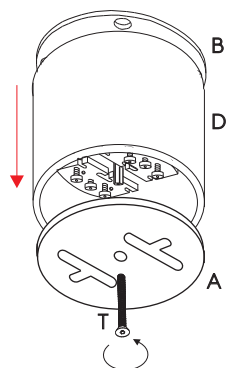

2

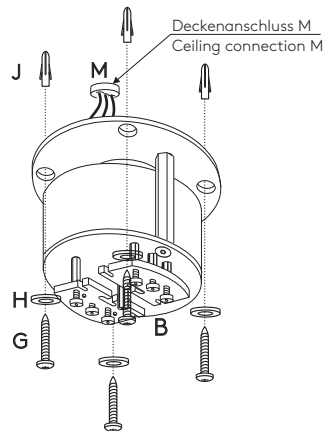

3

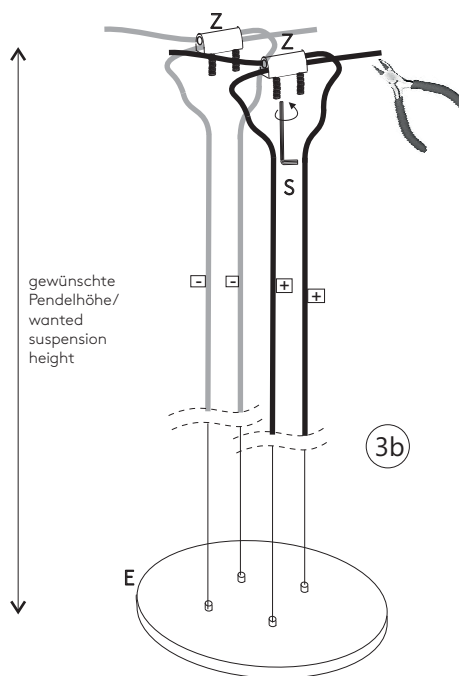
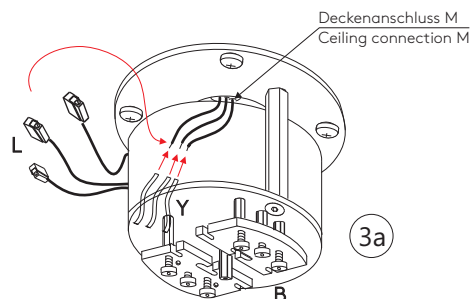

DE

I Packen Sie die Leuchtenteile aus und legen Sie diese vorsichtig auf eine weiche Unterlage. Lassen Sie den Leuchtenkörper auf jeden Fall noch in der Schutzfolie. Lösen Sie die Abdeckplatte (A) von dem Baldachinring (D) durch Herausdrehen der Schraube (T). Ziehen Sie das Trafogestell (B) aus dem Baldachinring (D) (Zeichnung 1).

II Befestigen Sie das Trafogestell (B) deckenmaterialabhängig mit dem mitgelieferten Schrauben (G,H,J) (Zeichnung 2).

Führen Sie die Adern des Deckenanschlusses (M) in die Nähe der Anschlussklemme (L). Überziehen Sie alle Adern des Deckenanschlusses mit dem Silikon-schlauch (Y) **!(wichtig)!** Klemmen Sie diese dann an die entsprechenden Kontakte der Anschlussklemme (L) (Zeichnung 3a).

III Festlegen der Pendellänge:
Führen Sie ein Seil durch die Durchgangsbohrung einer Minilüsterklemme (Z) (Beipack). Führen Sie anschließend das andere Seil mit derselben Polarität von der gegenüberliegenden Seite durch diese Klemme. Bestimmen Sie die gewünschte Pendelhöhe und fixieren Sie die Seile durch Einschrauben der Gewindestifte mit Hilfe des mitgelieferten Innensechskantschlüssels (S) (Zeichnung 3b). Wiederholen Sie diese Schritte mit dem zweiten Seilpaar. Kürzen Sie die Seile entsprechend.

EN

I Unpack the Luminaire parts and place them carefully on a soft surface. In any case, leave the luminaire head in the protective film. Loosen the cover plate (A) from the canopy ring (D) by unscrewing the screw (T). Pull the transformer frame (B) out of the canopy ring (D) (Illustration 1).

II Attach the transformer frame (B) depending on the ceiling material with the supplied screws (G, H, J) (Illustration 2).

Route the cores of the ceiling connection (M) near the connection terminal (L). Cover all cores of the ceiling connection with the silicone cover (Y) **!(Important)!** Then clamp them to the corresponding contacts of the connection terminal (L) (Illustration 3a).

III Setting the pendulum length:
Guide a rope through the through hole of a mini lust clamp (Z) (accessory pack). Then run the other rope with the same polarity from the opposite side through this clamp. Determine the desired pendulum height and fix the ropes by screwing in the setscrews using the supplied Allen key (S) (Illustration 3b). Repeat these steps with the second pair of ropes. After setting the desired pendulum height shorten the ropes accordingly.

Montageanleitung /

4

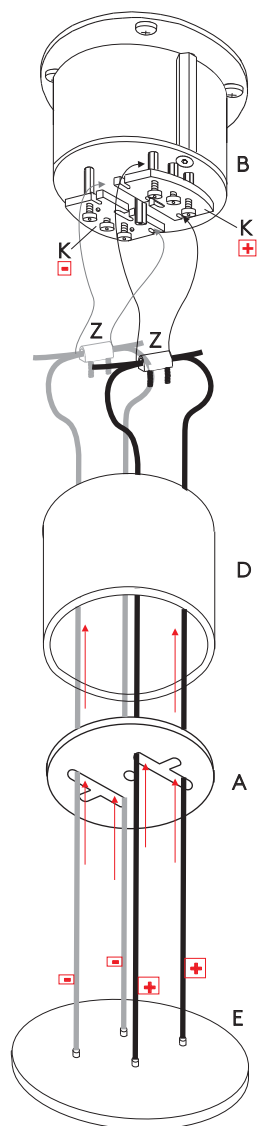

Mounting Instruction

5

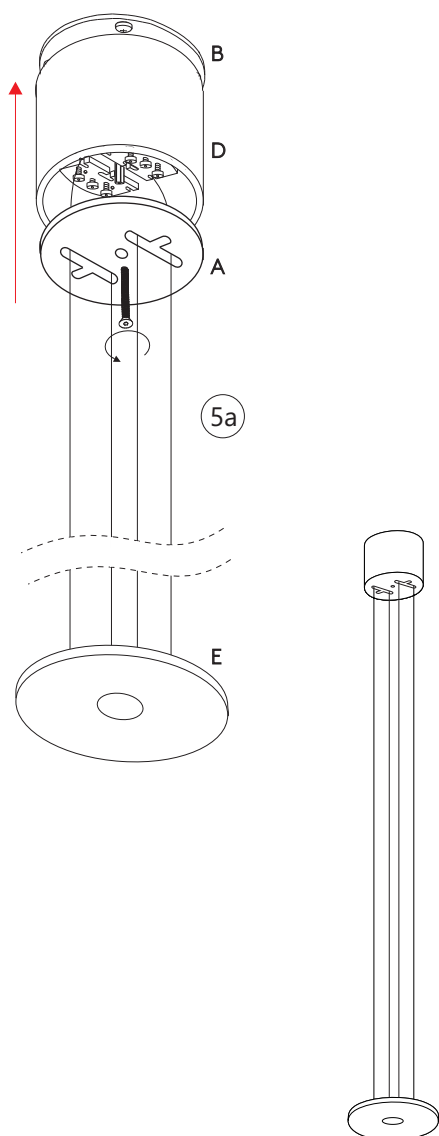

PIANI PUNTO R12

DE

IV Aufhängen der Leuchte:
Führen Sie je eine Klemme (Z) durch die Aussparung in der Abdeckplatte (A) und dann beide Klemmen durch den Baldachinring (D). Legen Sie die Klemmen der Polarität entsprechend in die Nut der jeweiligen Kontaktsteine (K-) und (K+) am Trafogestell (B) (Zeichnung 4).

V Führen Sie den Baldachinring (D) über die Struktur (B) und befestigen Sie die Abdeckplatte (A) mit der Schraube (T) (Zeichnung 5a). Die Ausrichtung der Leuchte kann mit Hilfe der mittleren Inbusschraube am Stromabnehmer im Baldachin feinjustiert werden.

!!!Achtung !!!

Die (+) und (-) Seile dürfen auf keinen Fall vertauscht werden. Ebenso muss sichergestellt sein, dass die Stromsicherung erst nach dem Anschließen aller Klemmen eingeschaltet wird. **Nichtbeachtung führt zu einer Beschädigung des Trafos!**

EN

IV Hanging the luminaire:
Pass clamps (Z) through the nook in the transformer cover plate (A) and then both clamps through the canopy ring (D). Place the terminal clamps (Z) according to the polarity in the groove of the respective contact blocks (K-) and (K+) on the transformer frame (B) (Illustration 4).

Guide the canopy ring (D) over the Transformer frame (B) and fix the cover plate (A) with the screw (T) (Illustration 5a).

The alignment of the lamp can be fine-tuned using the middle Allen screw on the contact blocks in the canopy.

V

!!!Attention !!!

The (+) and (-) ropes must not be swapped under any circumstances. It must also be ensured that the power fuse is only switched on after all terminals have been connected. **Failure to do so will damage the transformer!**