

**INSTALLATION INSTRUCTIONS OUTER CASING FOR LED LAMP**  
**ISTRUZIONI DI INSTALLAZIONE CASSAFORMA PER LAMPADA A LED**  
**INSTRUCTIONS D'INSTALLATION BOÎTIER D'ENCASTREMENT POUR LAMPE À LED**  
**INSTALLATION ANLEITUNG GEHÄUSE FÜR LED-LAMPE**  
**INSTRUCCIONES DE INSTALACIÓN CAJA DE EMPOTRAR PARA LÁMPARA DE LED**

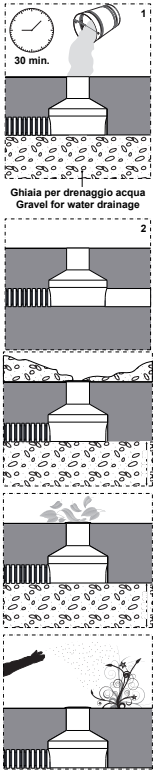

**WC4010 - WC4011** (Litus 1.0/1.1/1.6/1.7 - Smoothy 1.0/1.6)

Accessories / Accessori / Accessoires / Zubehör / Accesorios



Prepare always 20-30 cm of drainage gravel and check that it works.: fill the tube of water and check that it completely disappear within 30 min. (1). If it doesn't work study a further drainage system (2).

*Sotto il pozzetto, mantenere sempre 20-30 cm di ghiaia, verificare che l'acqua versata esca tutta entro 30 min. (1). In caso questo non succedesse, è OBBLIGATORIO predisporre un sistema di drenaggio supplementare (2).*

*Prédisposer toujours 20-30 cm de gravier sous le puits et le remplir d'eau et s'assurer que celle-ci se soit toute écoulee en 30 min. (1). Dans le case contraire, un drainage supplémentaire est obligatoire (2).*

*Immer 20-30 cm Dränagekies unterhalb des Erdeinbauehäuses platzieren und die Funktionstüchtigkeit überprüfen: Das mit Wasser gefüllte Gehäuse muss sich innerhalb von 30 Minuten leeren (1). Andernfalls ist ein zusätzliches Dränagesystem notwendig (2).*

*Preparar siempre 20-30 cm de grava de drenaje debajo la hornacina, llenar de agua y comprobar que en 30 min desaparezca. Si no va bien hacer un sistema de drenaje complementario.*

Never cover the visible parts of the product. Any metal part must not be in direct contact with the ground or in contact with aggressive chemical elements (ex. fertilisers, herbicides, lime, aggressive cleaners).

*Non coprire mai le parti in vista del prodotto. Nessuna parte metallica dell'apparecchio deve stare a contatto diretto con il terreno, o venire a contatto con sostanze chimiche aggressive (ad esempio concimanti, calce, detersivi aggressivi).*

*Ne JAMAIS couvrir les parties visibles du produit. Aucune partie métallique de l'appareil ne doit être en contact direct avec le terrain, ou venir au contact de substances chimiques agressives (ex: fertilisants, chaux, détergents puissants).*

*Die Oberseite der Leuchte muss IMMER frei bleiben. Mechanische Teile die nicht durch das Einbauehäuse geschützt sind, dürfen nicht mit dem Erdreich oder aggressiven chemischen Stoffen (z. B. Düngen, Kalk, starke Reinigungsmittel) Berührung kommen.*

*Ninguna parte metálica del aparato debe estar en contacto directo con el terreno o entrar en contacto con sustancias químicas agresivas (por ejemplo abonos, cal, detergentes agresivos).*

L&L Luce&Light reserves the right to change the information contained in this document at any time without prior notice being given.

*Le informazioni contenute nel presente documento possono essere modificate in qualsiasi momento senza preavviso e non comportano l'assunzione, nemmeno implicita, di alcuna obbligazione da parte della L&L Luce&Light srl.*

*Les informations contenues dans le présent document peuvent être modifiées à tout moment sans préavis et ne comportent la prise en charge, explicite ou implicite, d'aucune obligation de la part de la société L&L Luce&Light srl.*

*Die in diesem Dokument enthaltenen Angaben und Daten können ohne vorherige Ankündigung geändert werden und stellen, weder implizit noch explizit, eine Verpflichtung seitens L&L Luce&Light srl dar.*

*La información contenida en este documento puede ser modificada en cualquier momento sin previo aviso y no implica la asunción, ni siquiera implícita, de ninguna obligación por parte de L&L Luce&Light srl.*



WC4010

WC4011

1

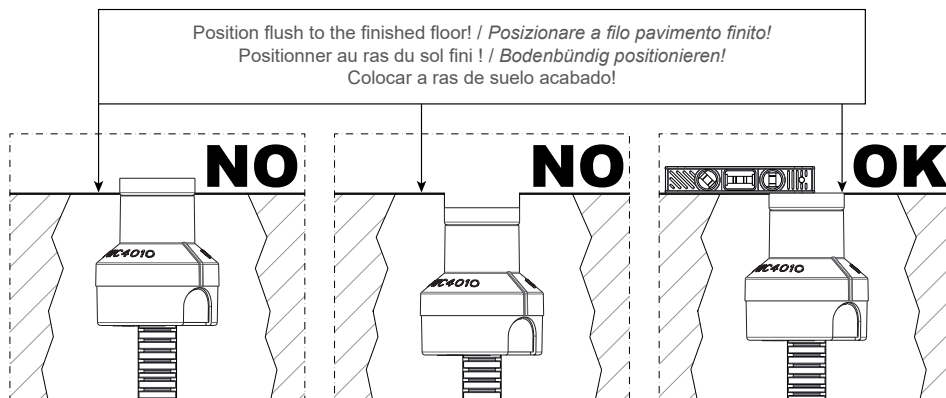

2

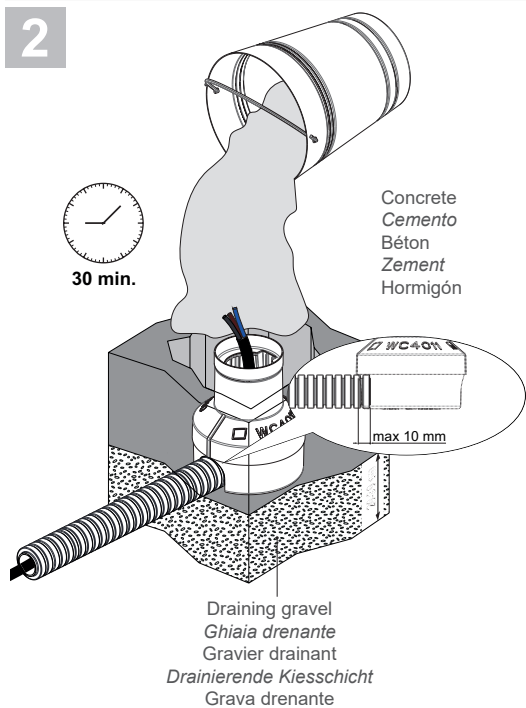

OR

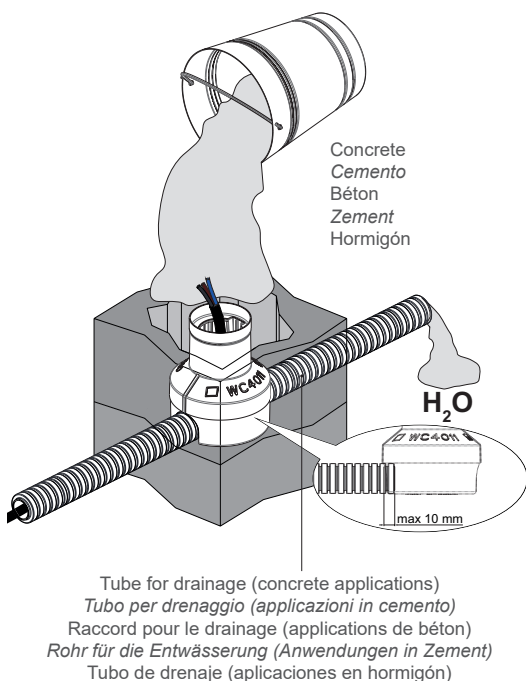

3

Outer casing plug  
 Tappo cassaforma  
 Embout boîtier d'encastrement  
 Bouchon boîtier d'encastrement  
 Tapa caja de empotrar

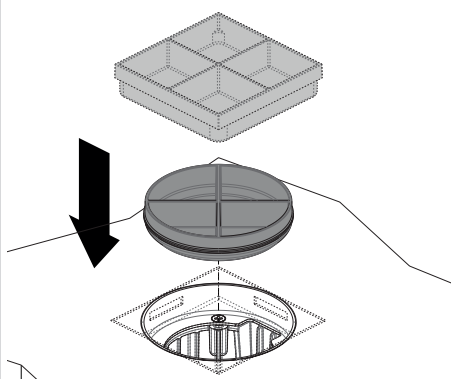

CASING ORIENTATION

When installing adjustable devices, the reference on the outer casing (indicated by the arrow in the drawing) shows the axis of rotation of the light beam.

INSTALLING SQUARE CASINGS

Make sure that all the outer casings are aligned with the same reference, so that the same lighting effect and alignment are obtained for all.

ORIENTAMENTO CASSAFORME

Nel caso di installazione dei modelli orientabili, il riferimento presente nella cassaforma (mostrato dalla freccia) sta ad indicare l'asse di rotazione dell'emissione luminosa.

INSTALLAZIONE CASSAFORME QUADRE

Assicurarsi che tutte le cassaforme siano allineate allo stesso riferimento, in modo da ottenere lo stesso effetto luminoso e lo stesso allineamento.

ORIENTATION DES BOÎTIERS D'ENCASTREMENT

En cas d'installation des modèles orientables, le repère présent dans le boîtier d'encastrement (indiqué par la flèche) montre l'axe de rotation du faisceau lumineux.

INSTALLATION DES BOÎTIERS D'ENCASTREMENT CARRÉS

S'assurer que tous les boîtiers d'encastrement sont alignés sur le même repère, afin d'obtenir le même effet lumineux et le même alignement.

4

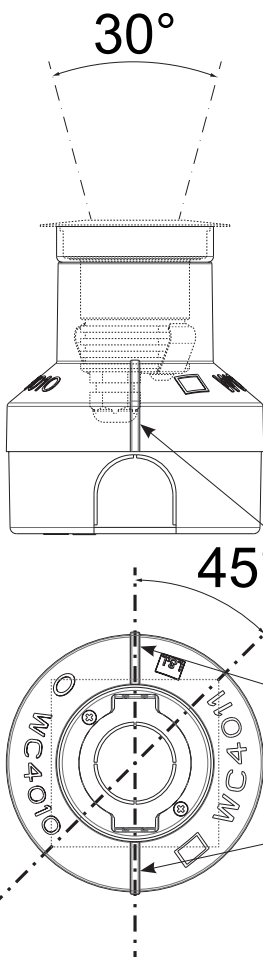

AUSRICHTUNG GEHÄUSE

Bei der Montage der ausrichtbaren Modelle bitte beachten: Die Bezugslinie am Gehäuse (angezeigt durch den Pfeil) gibt die Rotationsachse des Lichtstrahls an.

MONTAGE VIERECKIGE GEHÄUSE

Überprüfen Sie, dass alle Gehäuse an derselben Bezugslinie ausgerichtet sind, um jeweils denselben Lichteffect und dieselbe Ausrichtung des Lichtstrahl zu erreichen.

ORIENTACIÓN DE LAS CAJAS DE EMPOTRAR

Cuando se instalan modelos orientables, la referencia presente en la caja de empotrar (una flecha) indica el eje de rotación de la emisión luminosa.

INSTALACIÓN DE LAS CAJAS DE EMPOTRAR CUADRADAS

Asegurarse de que todas las cajas de empotrar estén alineadas en la misma dirección, de forma que se obtenga el mismo efecto luminoso y la misma alineación.

Reference  
 Riferimento  
 Référence  
 Referenz  
 Referencia